



マニーアイド縫合針

MANI SURGICAL EYED NEEDLES

孔 Eye

糸の損傷しにくい入り口
Suture-entrance avoids suture-cutting.

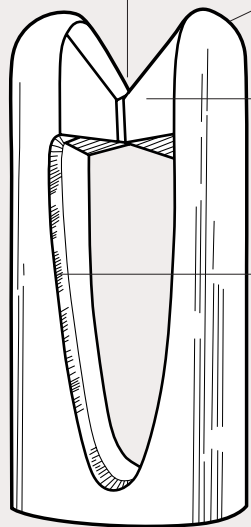

組織を損傷しにくい丸めた耳
Rounded edge for avoiding tissue-damage.

組織抵抗を小さくした糸逃溝
Suture-groove for avoiding tissue-dragging.

糸を傷めにくいなめらかな孔柱
Smooth eye for avoiding suture-damage.

バネ孔 (弾機孔) Spring Eye

MANIのバネ孔(弾機孔)は、縫合組織を損傷しにくい丸めた耳、通過抵抗を小さくする糸逃溝を有していると共に、糸を損傷しにくい糸入口となめらかな孔柱にしています。
MANI SPRING EYED NEEDLES prevent tissue-damage and tissue-dragging by rounded eye-edge and suture-groove. Additionally, reduce damage of sutures by smooth suture-entrance of spring eye.

角針刃 Edge

切味の良い鋭利な刃 (edge)
Sharp edge for good penetration.

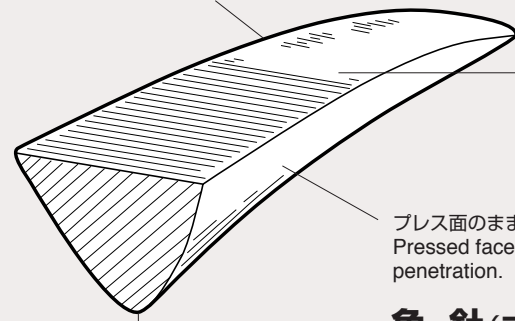

安全性の高い、尖りをおさえた先端
(先端はブレード状)
Safe bladish point.

切味を良くするための刃に直角な研磨面
Cross-lapped polishing (except small sizes) for good penetration.

プレス面のままのなめらかな2面
Pressed faces for smooth penetration.

角針 (三角針) Cutting Edge

持針器で傷みにくい丸みのある峰
Rounded peak eliminates unnecessary damage by needle-holder.

通過抵抗の小さいテーパー
Taper point minimizes penetration resistance.

丸針テーパー Taper Point

曲げに強い材質
Strong raw-material for anti-bending.

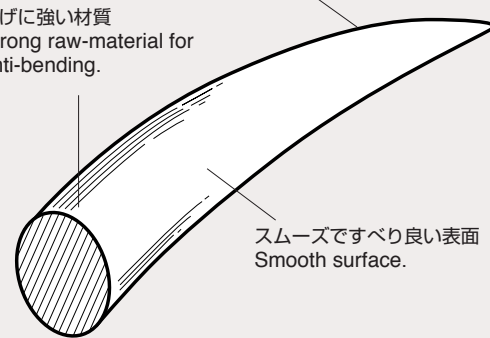

丸針 Taper Point

スムーズですべり良い表面
Smooth surface.

MANIは世界で初めてオーステナイト系ステンレス鋼製縫合針を造り、今では世界中のアイド縫合針がオーステナイト化を目指しています。
Succeeded in producing 18-8 stainless steel surgical needles for the first time in the world.

●特許取得国 (アイド縫合針) : Countries patent awarded (EYED NEEDLE)

日本 (Japan) アメリカ (U.S.) イギリス (U.K.) フランス (France) ドイツ (Germany) 中国 (China) ベトナム (Vietnam)

※再使用禁止

※包装に異常が見られた場合は使用しないで下さい。

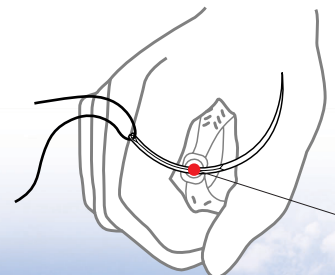
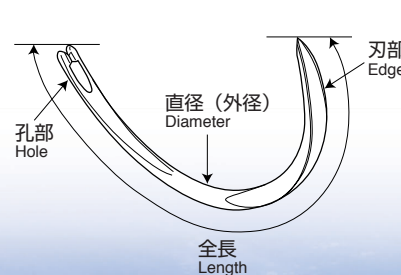

糸孔部分や針先を持針器で把持すると、針折れ、糸切れ等品質劣化することがあるので、糸孔部分の端から針先までの1/3から1/2の部分を持持すること。



製造販売元
マニー株式会社 〒321-3231 栃木県宇都宮市清原工業団地8-3 Tel:028-667-1811 代
【サージカル営業】 Tel:028-667-8345 / Fax:028-667-8305
MANI, INC. 8-3 KIYOHARA INDUSTRIAL PARK, UTSUNOMIYA, TOCHIGI 321-3231 JAPAN
Surgical Exp. Sec./Phone:+81-28-667-8346 Fax:+81-28-667-8305
URL:http://www.mani.co.jp E-mail:seg@mani.co.jp

清原工場

デザイン・仕様は改良のため予告なしに変更することがあります。 S00230

THE BEST QUALITY IN THE WORLD, TO THE WORLD

MANI®

マニーアイド縫合針

MANI SURGICAL EYED NEEDLES



販売店

MANI®
MANI, INC. マニー株式会社

外科強弯弾(並) General Surgical Cutting edge 1/2 circle (H:180°)

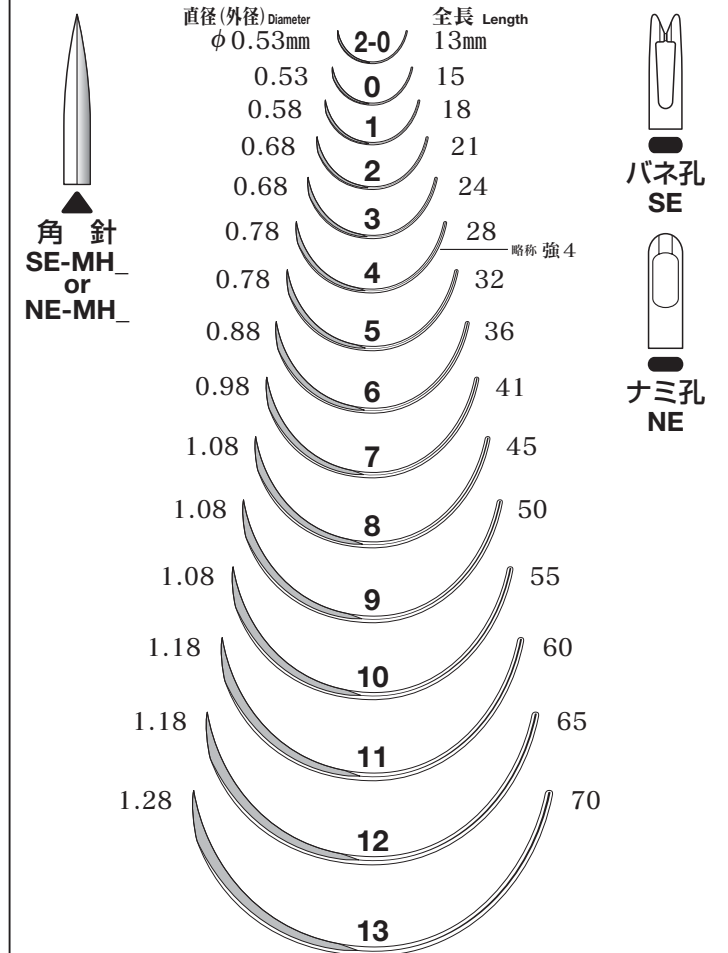

外科強弯弾(並)丸針 General Surgical Taper point 1/2 circle (H:180°)

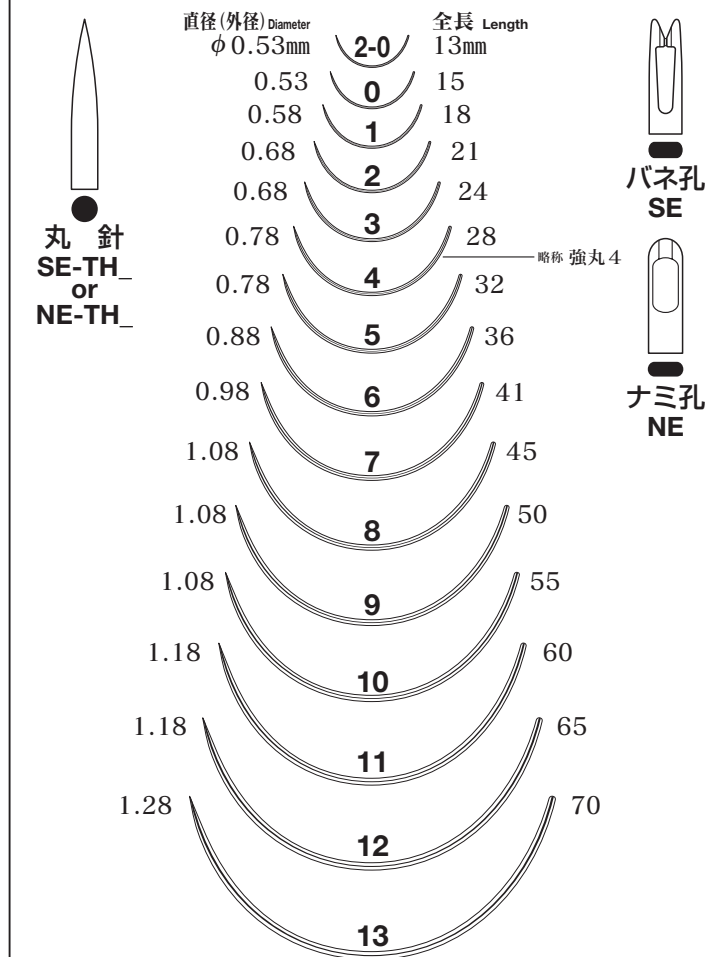

外科弱弯弾(並) General Surgical Cutting edge 3/8 circle (E:135°)

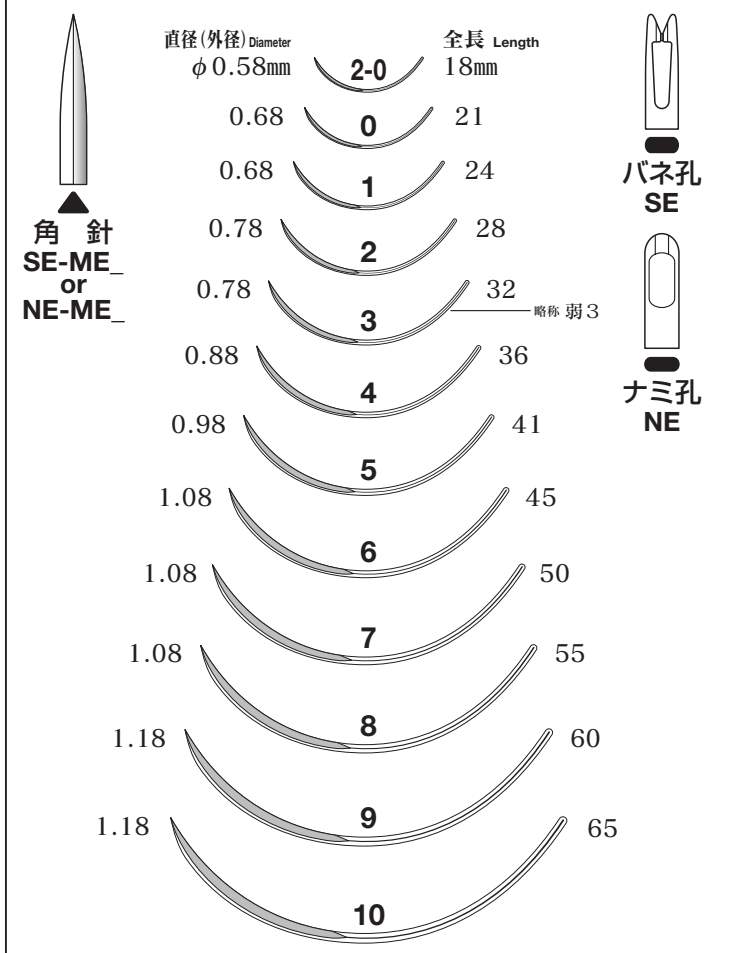

外科弱弯弾(並)丸針 General Surgical Taper point 3/8 circle (E:135°)

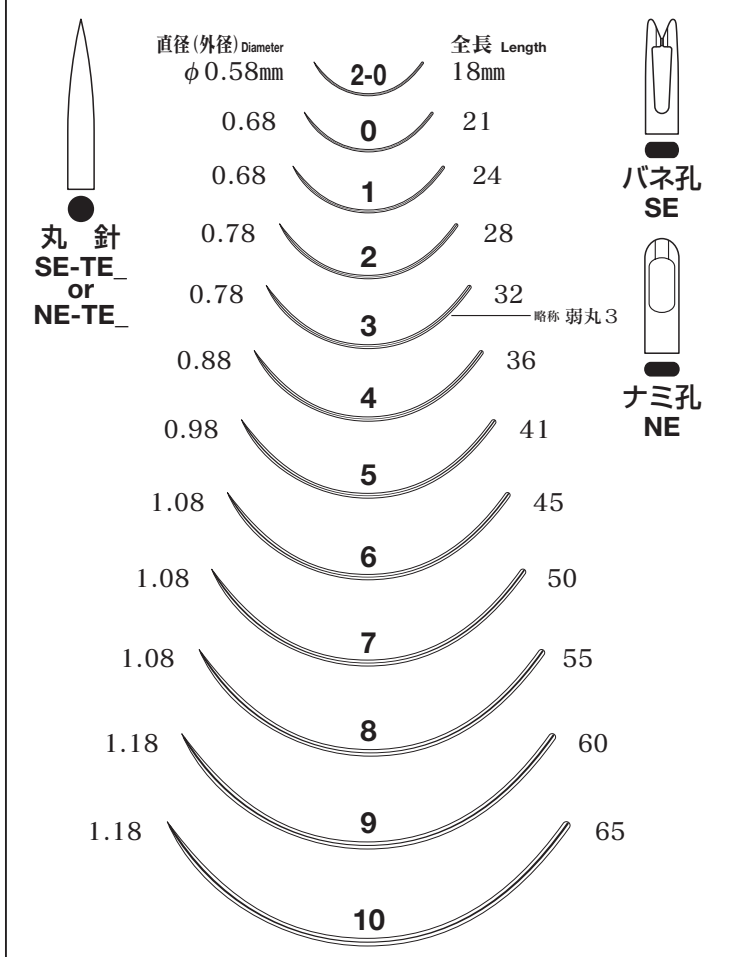

婦人科弯弾(並) Gynecological Cutting edge 7/16 circle (G:158°)

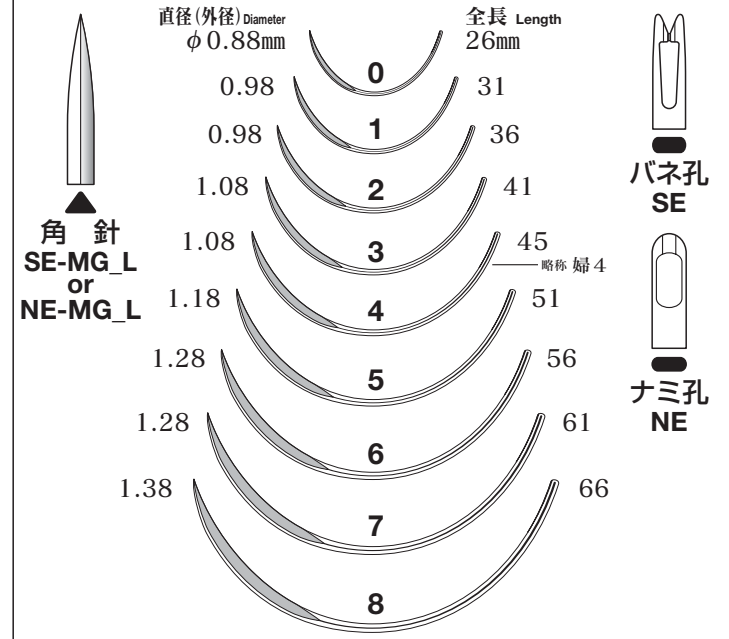

婦人科弯弾(並)丸針 Gynecological Taper point 7/16 circle (G:158°)

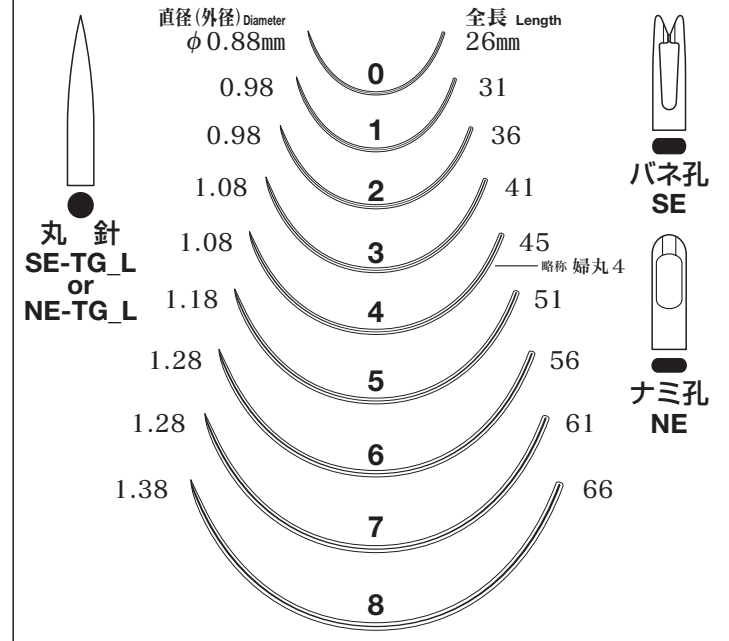

婦人科鈍弯弾(並) Gynecological Blunt point 1/2 circle (H:180°)

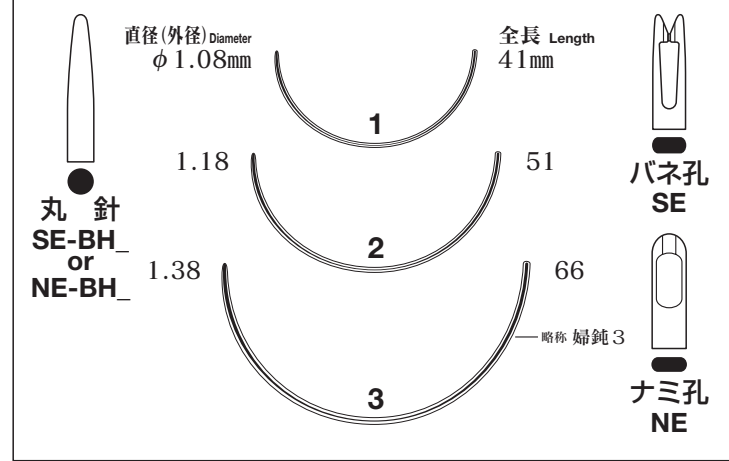

腸用弯弾(並) Intestinal Taper point 1/2 circle (H:180°)

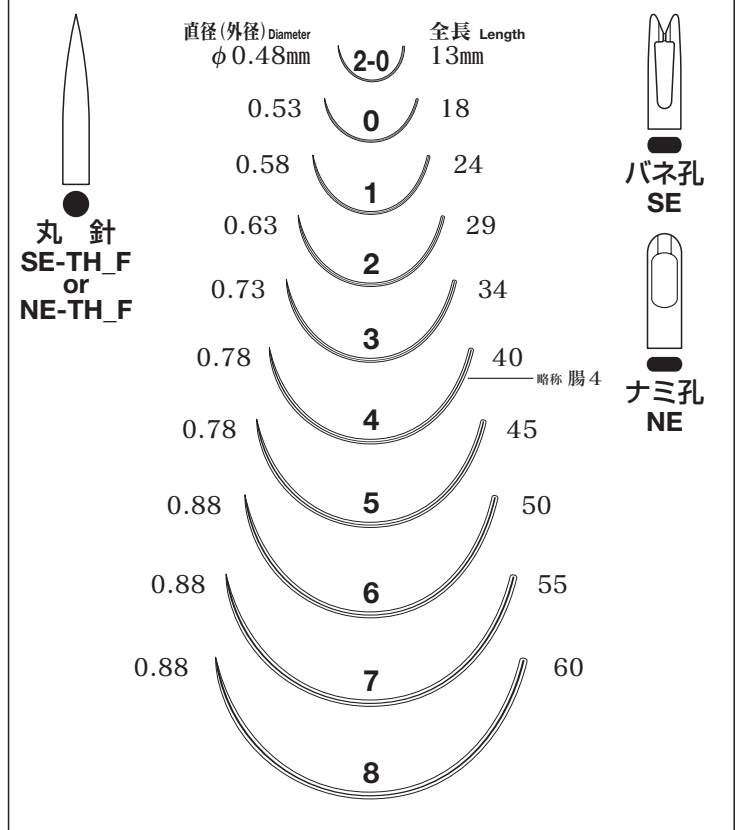

眼科弯弾(並) Ophthalmic Cutting edge 5/16 circle (I:113°)

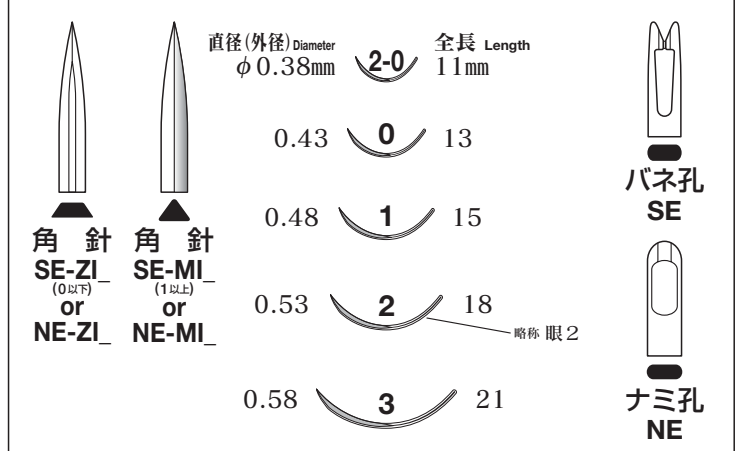

眼科弯弾(並)丸針 Ophthalmic Taper point 5/16 circle (I:113°)

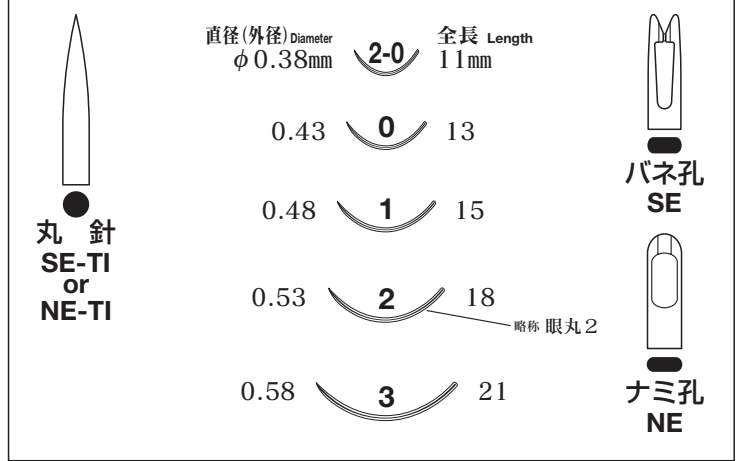

●SE = Spring Eye (弾機孔) ●NE = Normal Eye (並孔) ●2-0 = 00

MANI マニーアイド縫合針



※ご使用に際しては必ず添付文書をお読み下さい。
 ※製品に関するご質問、その他の規格に関するお問い合わせ等ございましたら、マニー株式会社
 サージカル営業 (Tel:028-667-8345 / Fax:028-667-8305) まで御連絡下さい。